

HANDLEIDING / MANUAL / BETRIEBSANLEITUNG

TER HART

EPS4 / EPS8 / EPS15 / EPS30 / EPS50

C-FRAME EXCENTERPERS / MECHANICAL PRESS / ECCENTRIC PRESS

EINSTÄNDER EXZENTERPRESSE / EXZENTRISCHE PRESSE

VOOR ONDERDELEN EN SERVICE NEEM CONTACT OP MET NUBEC SERVICE & PARTS

FOR SPARE PARTS AND SERVICE, PLEASE CONTACT NUBEC SERVICE & PARTS

FÜR TEILE UND SERVICE, BITTE KONTAKTIEREN SIE NUBEC SERVICE & PARTS

[service \[at\] nubec.nl](mailto:service[at]nubec.nl) | [+31 578 575 791](tel:+31578575791) | www.nubec.nl

Alle rechten voorbehouden. Niets uit dit document mag worden verveelvoudigd, verzonden, gecodeerd of opgeslagen in een documentatiesysteem, of vertaald in een taal of computertaal, ongeacht methodiek of systeem, elektronisch, mechanisch, magnetisch, optisch, chemisch, handmatig of op andere wijze.

Aan deze documenten kunnen geen rechten worden ontleend. Nubec Service & Parts B.V. aanvaardt geen enkele aansprakelijkheid voor gevolgen van druk- en zetfouten, het gebruik van de handleiding of foutieve interpretatie door de gebruiker van de inhoud van de handleiding.

BEDRIJFSVOORSCHRIFT - EPS- 4 - 8 - 15 - 30 - 50
MACHINE NR.

Schoonmaken

De beschermende olie- en vetlagen dienen met petroleum verwijderd te worden. De leibanen en andere bewegende delen dienen daarna zorgvuldig te worden ingevet.

Plaatsing

Fundatiebouten met opgeschroefde moeren in de fundatiegaten van de pers hangen. De pers op de fundatie plaatsen. De gaten in de fundatie met sterke cementspecie opvullen en 48 uur goed laten drogen.

NUBEC
SERVICE & PARTS
Radeweg 6 | NL-8171MD Vaassen
+31 578 575 791 | www.nubec.nl

Elektrische aansluitingen

Aansluiten volgens tekening nr. 4001. **Nooit** de motor inschakelen voordat u zich ervan overtuigd hebt, dat de pers vrij kan draaien. Hiertoe dient het vliegwiel enkele malen met de hand rondgedraaid te worden.

Pas daarna kan de motor ingeschakeld worden, waarbij er op gelet dient te worden, dat de draairichting van het vliegwiel overeenstemt met de pijl op het vliegwiel. Dezelfde voorzorg dient in acht te worden genomen, indien de instelling werd veranderd, of andere gereedschappen geplaatst zijn.

Smering tek. 4002 en 4004

Een verklaring van de op bovengenoemde tekening aangebrachte merktekens kan gevonden worden op bijgevoegd smeervoorschrift.

Hoewel elke machine aan de fabriek gesmeerd wordt en proefgedraaid heeft, dient men toch voor in bedrijfstelling te smeren.

Attentie: Het kogelbouthuis in de ram dagelijks met olie vullen.

Bevestiging onderstempel

Op de pers zit een standaard opspanplaat zonder T- sleuven, voorzien van een vast gatenpatroon en zonder doorvalgat. Tegen meerprijs kan een tafel met T- sleuven en doorvalgat geleverd worden. (Zie bijlage 4003 met maatschetsen).

Bevestiging en uitnemen bovenstempel

Bout nr. 39 losdraaien en vulstift 41 verwijderen. Bovenstempel inbrengen en weer vastzetten met bout 39.

Bij gebruik van ponseenheden vulstift nr. 41 weer aanbrengen.

STORINGEN VERHELPEN

Speling tussen ram en ramgeleidingen.

Bout nr. 10 van voren gezien losdraaien. Stelmoer nr. 8 naar behoefte bijstellen. Bout nr. 10 weer vastzetten.

Speling tussen kogelbout en ram.

Bout 32 A losdraaien en cupmoer 35 nastellen. Daarna bout 32 A weer vastzetten.

Kantelspie vervangen.

Beschermkap nr. 56 afnemen. Bout nr. 34 losdraaien. Vliegwiel nr. 22 afnemen. As nr. 23 met koppelbus nr. 20 naar rechts verschuiven, spie en eventueel haaksepal vervangen. Montage geschiedt in omgekeerde volgorde.

NUBEC
SERVISEN PPS
+31 578 575 791 | www.nubec.nl

HOOGTE INSTELLING TUSSEN RAM EN TAFEL

bout nr. 32 losdraaien. Nu kan de kogelbout met bijgeleverde steeksleutel in of uitgedraaid worden. Daarna bout nr. 32 weer vastzetten.

ENKELSLAG

De pers wordt geleverd met afstelling op enkelslag.

KONTINUSLAG

Bout nr. 62 losdraaien. Veer nr. 58 trekt verstelplaat nr. 59 naar voren. Daaraan bout nr. 62 weer vastzetten. om van kontinuslag weer over te schakelen naar enkele slag zijn de volgende handelingen te verrichten:

bout nr. 62 losdraaien. Verstelplaat nr. 59 terugschuiven tot koppelstang nr. 68. Daarna bout 62 weer vastzetten.

NORMAAL TOEBEHOREN

Elektromotor geschikt voor 220/380 Volt

Motorpoelie

V- snaar (snaren).

Beschermkap voor V- snaar en vliegwiel

Opspanplaat

Voeten

Bedienings sleutels

Vetspuit

Bedieningsvoorschrift

LIJST VAN ONDERDELEN VOOR PERSEN - EPS - 4 - 8 - 15 - 30 - 50

Onderdeel nr.	Omschrijving	Aantal per pers.
FRAMEGROEP		
1	Frameplaat	2
2	Bronzen lager frame	2
3	Kunststof ramgeleiding	4
4	Voet	2
5	Klemschijf	2
6	Inbusbout	4
7	Verbindingsas frameplaten	1
8	Stelmoer	1
9	Sluitplaat	2
10	Stalen bout	2
<small>Radeweg 6 NL-8171MD Vaassen +31 578 575 791 www.nuhoc.nl</small>		
Krukas en koppeling groep		
15	Stalen bout	1
16	Veerring	1
17	Remplaat	1
18	Vulbus	1
19	Excenterbus	1
20	Koppelbus	1
21	Wielbus	1
22	Vliegwiel	1
23	Hoofdas	2
24	Lagerbus	1
25	Bronzen lager vliegwiel	1
26	Veer	1
27	Pal	1
28	Kantelspie	1
29	Lager drijfstangkop	1
30	Drijfstangkop	1
31	Fiberplaatje	1
A31	Fiberplaatje	1
32	Klembout	1
A32	Klembout	1
33	Sluitplaat vliegwiel	1
34	Smeerbout	1
35	Cupmoer	1
36	Lagerblok	1
37	Kogelbout	1
38	Bronzen drukstuk	1
39	Inbusstelbout	1
40	Ram	1
41	Vulstift opnamegat	1
42	Opspanplaat	1
43	Inbusbouten	4

Onderdeel nr.	Omschrijving	Aantal per pers
	Motor en bedieningsgroep	
50	Motor	1
51	Motorwip	1
52	Borgmoer	1
53	Stelbout	1
54	Poelie	1
55	V- snaar	1
56	Beschermkap	1
57	Verbindingsplaat	1
58	Veer	1
59	Verstelplaat enkel-continuslag	1
60	Rempen	1
61	Sluitplaat	1
62	Bout	1
63	Veer	1
64	Afslagnok	1
65	Lagerbus	1
66	Veerring	1
67	Bout	1
68	Koppelstang	1
69	Scharnieras	1
70	Bedieningshefboom	1
71	Kogelknop	1
69	Scharnieras	1

NUBEC

Radeweg 11-11-8171MD Vaassen
+31 578 373 791 | www.nubec.nl

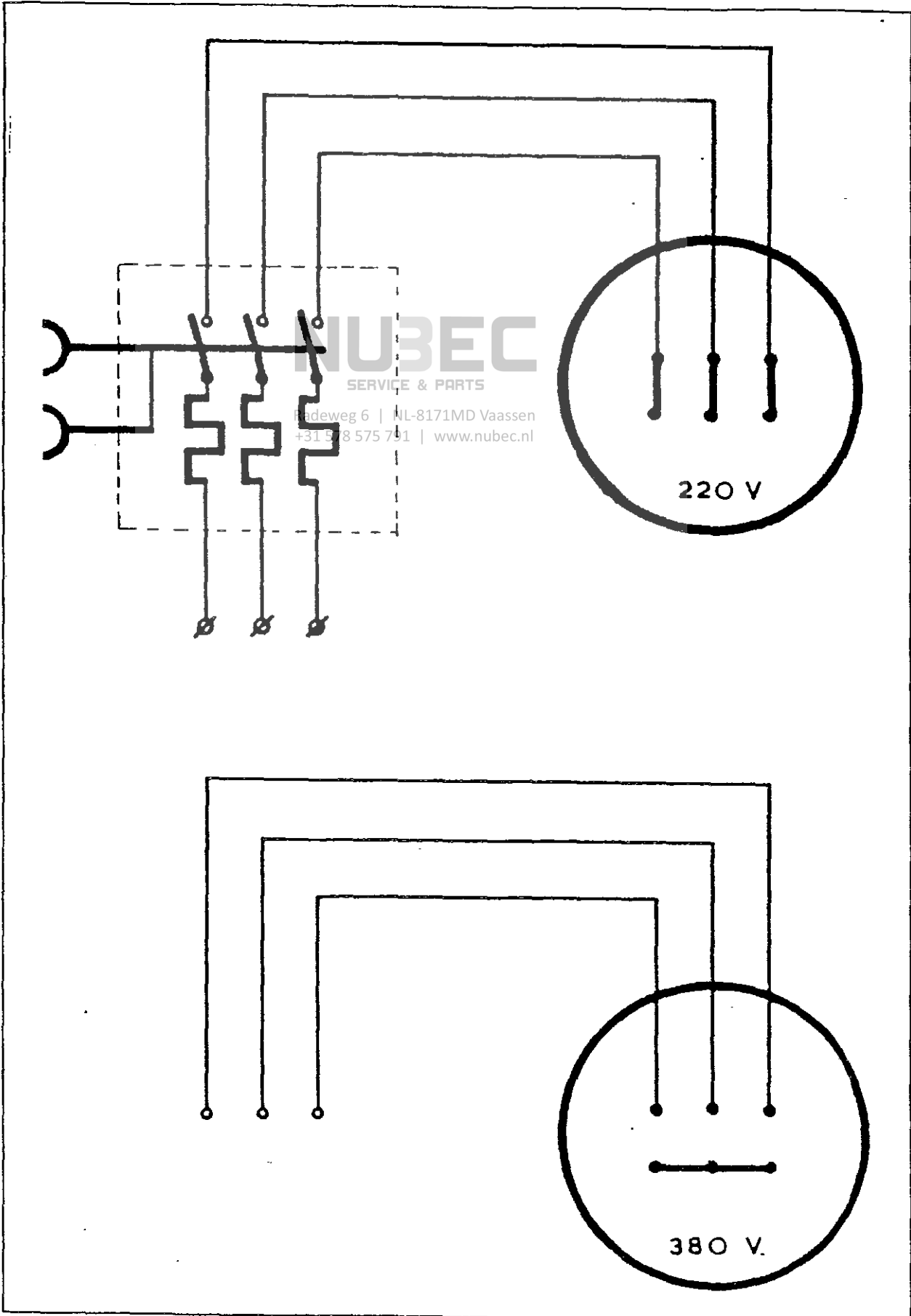

Op bijgaande tekeningen zijn de te smeren delen met de navolgende kentekenen aangegeven:

Those parts to be lubricated are indicated on the separate drawings by the following specific marks:

Die zu schmierenden Teile sind auf den separaten Zeichnungen mit nachfolgenden Kenzeichen angegeben:

	dagelijks	/	daily	/	täglich
	wekelijks	/	weekly	/	wöchentlich
	maandelijks	/	monthly	/	monatlich
	3 maandelijks	/	quarterly	/	dreimonatlich
	halfjaarlijks	/	half-yearly	/	halbjährlich

Radepoort, J. N. 13171MD Vassen
+31 578 575 791 | www.nubec.nl

De cijfers in de kentekenen geven de kwaliteit van het benodigde smeermiddel aan

The figures in the specific lubrication marks indicate the kind of lubricant to be used

Die Ziffern in den Schmierkenzeichen geben an, welches Schmiermittel benötigt ist

1	Shell Vitrea olie 31	Visc.	4.3 E/50 C
2	Shell Macoma olie 76	"	31 E/50 C
3	Shell Tellus	"	
4	Shell Cardium compound	"	
5	Shell Vitrea olie 69	"	
6	Shell Alvania vet 3	ASTM	
7	Shell Alvania EP vet 2	ASTM	
8	Shell Vitrea olie 41	Visc.	
9	SHELL Tonna olie 33	Visc.	
10			
11			
12			
13			
14			

Ook gelijkwaardige olie- of vetsoorten kunnen worden gebruikt

Equivalent lubricants can also be used

Ähnliche Schmiermittel können ebenfalls verwendet werden

Voorbeeld / Example / Beispiel:



wekelijks smeren met Shell Macoma nr. 76
to be lubricated weekly with Shell Macoma nr. 76
wöchentlich zu schmieren mit Shell Macoma nr. 76

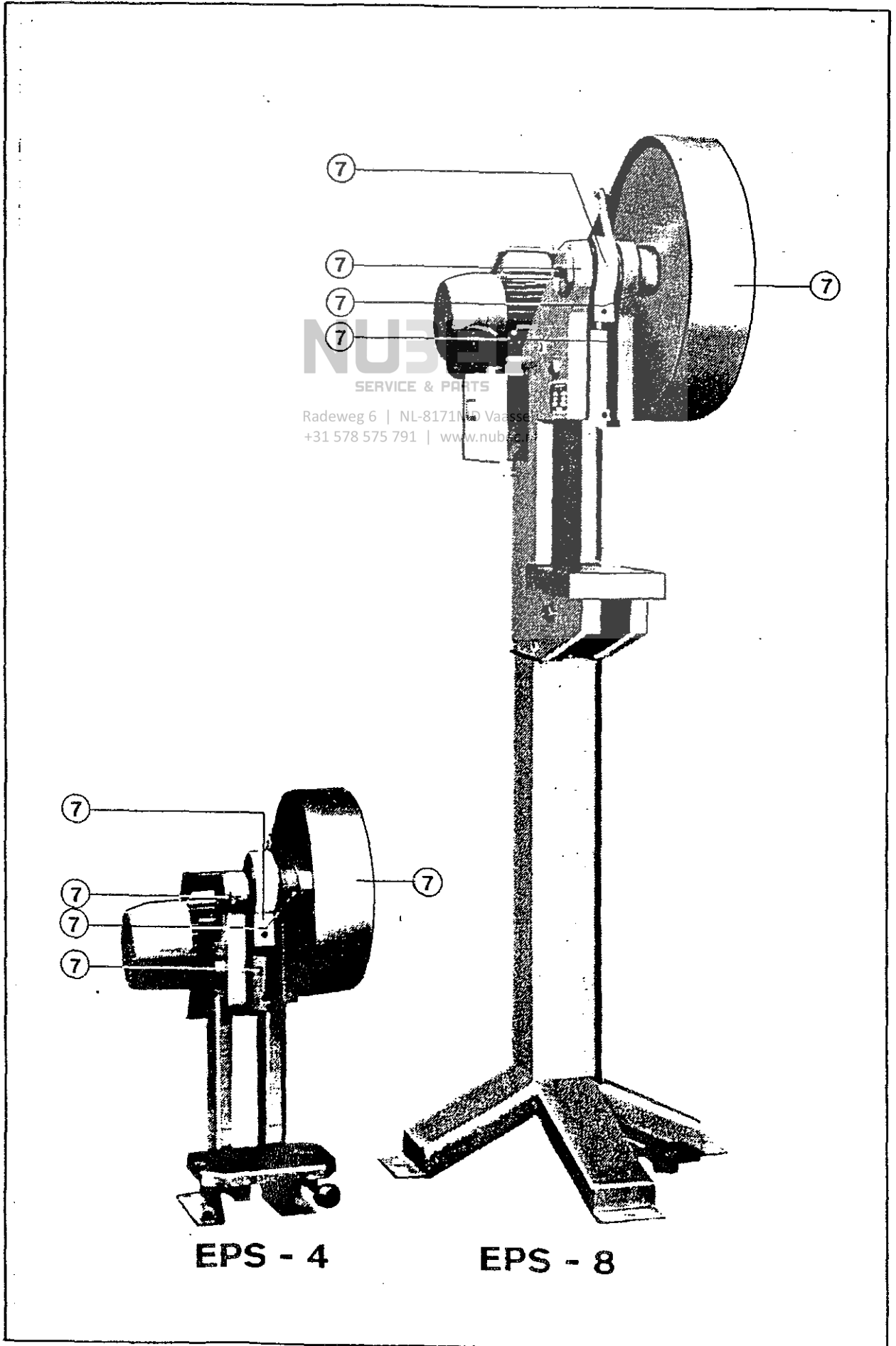

NUB
SERVICE & PARTS
Radeweg 6 | NL-8171 MD Vaassen
+31 578 575 791 | www.nub.nl

EPS - 4

EPS - 8

NUBEC
SERVICE & PARTS

Radeweg 6 | NL-8171MD Vaassen
+31 578 575 791 | www.nubec.nl

